

ZVVZ

WWW.ZVVZ.CZ

6

Říjen 2008



Firmu si přišlo prohlédnout na tisíc lidí

2

Vaše téma: Loga a vše kolem nich

3

Jiří Anderle, ředitel ZVVZ-UA hovoří o nové firmě na Ukrajině

5



Basketbalistky ZVVZ USK se pokusí o titul

6

ZVVZ se bude podílet na novém bloku Elektrárny Ledvice

Akciová společnost ZVVZ se bude podílet na modernizaci Elektrárny Ledvice ze Skupiny ČEZ. Zakázku získala prostřednictvím své největší dceřiné firmy ZVVZ-Enven Engineering. Rozsah prací sice ještě není definitivní, ale už dnes je jisté, že na nový energetický zdroj o výkonu 660 megawattů dodá dva elektrické odlučovače EKK o celkové hmotnosti přes 3,5 tisíce tun.

■ Milevsko

Půjde o subdodávku pro společnost Vítkovice Power Engineering, která získala celé základy Ledvic.

Přestože jde o zakázku až na rok 2010, v současné době se v ZVVZ-Enven Engineering připravuje projekční dokumentace. Samotná výroba zařízení by měla v akciové společnosti

ZVVZ začít hned v lednu 2010. Zatím se předpokládá, že potrvá do října. Navazující montáž obou elektrických odlučovačů by pak přišla na řadu zřejmě v prosinci téhož roku.

„Je to pro nás významná referenční zakázka, protože se v Česku poprvé staví >nadkritický< blok tepelné elektrárny,“ říká generální ředitel ZVVZ Miloslav Mácha. Připo-

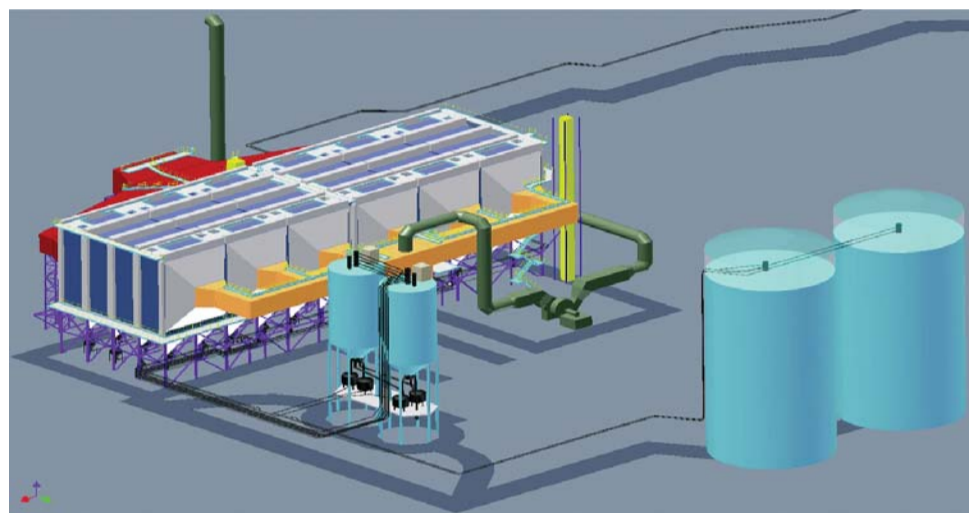

Projekt zákotlí Elektrárny Ledvice

míná přitom, že právě stavba nadkritických bloků je ve světě novým trendem, za nímž stojí i nové předpisy Evropské unie,

omezující vypouštění kyslíčnicku uhličitého do ovzduší. Právě získáním podobných referencí v Česku si ZVVZ GROUP vy-

tváří i konkurenční výhodu pro budoucnost.

Po Elektrárně Tušimice, která je první z uhelných zdrojů ČEZ, jenž procházejí kompletní obnovou a na níž ZVVZ GROUP dodává „zákotlí“, tedy elektrofiltry, potrubí či ventilátory, tak jde o další úspěch na českém trhu.

Elektrárna Ledvice vyrostla mezi Bílinou a Teplicemi v letech 1966 až 1969. Původně měla pět bloků, čtyři o výkonu 110 MW a jeden 200 MW. V letech 1994 a 1998 dva z nich ukončily provoz. Tři zbývající prošly úpravami, včetně odsíření. Výstavba nového bloku o výkonu přes 600 MW už v Ledvicích začala. Až bude vyrábět elektřinu, dva ze tří nynějších bloků budou odstaveny.

Editorial

Potřebujeme kodex zaměstnance?

Na druhé straně se dočtete, že personální útvar připravuje Kodex zaměstnance ZVVZ GROUP. Člověka pak napadne: potřebujeme ho? Nepůjde o promrhaný čas a vyhozené peníze? Nepůjde. I firemní kultura musí mít svá pravidla. Nejednou se totiž stane, že si lidé stěžují na kolegy, že nedodržují slovo, že se s nimi nelze domluvit, na lhostejnost k nedostatkům. Obvykle se nakonec všichni shodnou, že ti, kteří zrovna u toho nejsou, to či ono nezařídili.

Jenže na všechno nemohou být podrobné popisy. Musí se předpokládat, že se lidé budou i bez neustálé kontroly chovat „jak je v kraji zvykem.“ A k tomu takový kodex slouží.

Třeba v naší kultuře je zvykem nevyhazovat odpadky a nevlévat splašky z okna na ulici. Jaké problémy pak vznikají s těmi, kteří to ignorují, není nutné vysvětlovat. Stejně to je s kulturou firmy. Její nedodržování způsobuje velké problémy a finanční ztráty, protože lidé se chovají nevyhovujícím způsobem. Jaké problémy tím vznikají, vidíme kolem sebe.

Pokud lidé budou ochotni podřídit se pravidlům chování, definujícím vztahy a principy způsobem, který zajišťuje výkonnost a efektivitu všech činností, získáme na trhu velmi těžko napodobitelnou konkurenční výhodu. Proto stojí za to o ni usilovat, proto stojí za to mít v ZVVZ GROUP i jasnou podnikovou kulturu.

Zaměstnanci si připomněli jubilejní rok

■ Milevsko

Příjemnou tečkou za letními akcemi, jimiž si ZVVZ připomnělo 60 let od svého založení, se v září stalo setkání zaměstnanců na těžké obrobě v hale 11. Generální ředitel Miloslav Mácha na něm připomněl historii a rozvoj firmy, která na trhu působí bez větších problémů. „To svědčí o naší síle a postavení,“ upozornil a vyzdvihl stále významněj-



ší roli ZVVZ GROUP, která zastřešuje všechny firemní subjekty. Miloslav Mácha rovněž ocenil soudržnost s městem Milevsko, což se vedle dalších aktivit projevuje i finanční podporou zdejšího sportu, především ledního hokeje, fotbalu nebo tenisu, stejně jako kulturních akcí. Neformální setkání pak vyvrcholilo slavnostním obědem a předáním publikace k 60. výročí založení ZVVZ.

V listě

Šestnáct zaměstnanců ve firmě pracuje už 40 let. Tedy od roku 1968

Strana 2

Univerzita v Ontariu osadí aerodynamický tunel ventilátorem ZVVZ

Strana 4

Miloslav Šváb: Za necelé dva roky jsme udělali kus práce

Strana 5

Soutěž pro zaměstnance

Strana 5 a 6

Brněnský strojírenský veletrh potvrdil zájem o výrobky ZVVZ

■ Brno

Mezinárodní strojírenský veletrh, který se v polovině září konal v Brně už po padesáté, ukázal, že skupina ZVVZ GROUP patří mezi vyhledávané firmy. Firemní stánek v pavilonu Z o výměře 64 m², v němž se představily společnosti ZVVZ a ZVVZ-Enven Engineering, proto byl stále plný hostů. „I když je zřejmé, že charakter veletrhu se mění a zpravidla už není místem uzavírání kontraktů, ale hlavně místem pro jednání a také prestiž či zviditelnění firmy, můžeme být s účastí spokojeni. Počet jednání se dal počítat na

desítky,“ uvedla vedoucí útvaru marketingu ZVVZ Jaromíra Rottenbergová, která na veletrhu byla po celou dobu jeho konání.

To byl třeba případ divize Ventilátory a Megtec, která využila expozici jako místo k projednání budoucích obchodních případů. Divize Výroba se soustředila především na získání dalších dodavatelů a prohloubení spolupráce s těmi současnými. „Převážila jednání s firmami zajišťujícími dodávky hutního materiálu. Zástupci divize také mapovali konkurenci v kooperační výrobě,“ uvedla Jaromíra Rottenbergová. Zřejmě nejvíce vytížení ale by-

li obchodníci a technici ZVVZ-Enven Engineering, kteří sami zvládli okolo čtyř desítek jednání.

Návštěvníky expozice ZVVZ GROUP čekaly nejen informační prospekty o výrobním programu či propagační předměty, ale i speciální vydání Veletržních novin ZVVZ. Ty přinesly ucelený pohled na skupinu včetně zaměření jednotlivých firem a divizí.

Představitelé ZVVZ GROUP se rovněž zúčastnili oficiálního zahájení za přítomnosti prezidenta Václava Klause, premiéra Mírka Topolánka, europokojníka Vladimíra Špidly a předsedy parlamentu Miroslava Vlčka.



Expozice ZVVZ GROUP před otevřením

Historii mapuje nová publikace

Pod názvem Vzduchotechnika v Milevsku aneb jak šla léta a podtitulem 60 let tradice, kvality a spolehlivosti, vydala akciová společnost ZVVZ publikaci, jejímž autorem je Ing. Jiří Lesák. Mapuje v ní historii podniku, o čemž se koneckonců mohou přesvědčit všichni zaměstnanci ZVVZ a ZVVZ-Enven Engineering, jimž je především určena. O grafiku se postaral Martin Studenovský z Marketingu. Tímto patří oběma poděkování.

„Intenzivně jsem na textu pracoval zhruba rok po odchodu do důchodu,“ říká autor, který v ZVVZ pracoval od roku 1965. Proto vedle archivních textů využil i vzpomínky pamětníků. „Byli to spolupracovníci, kteří ve firmě působili již od začátku padesátých let.“ Za nejkomplicovanější pokládá Ing. Lesák výběr fotografií pro ilustraci výrobního programu. „Těch fotek bylo skutečně hodně,“ uvedl.

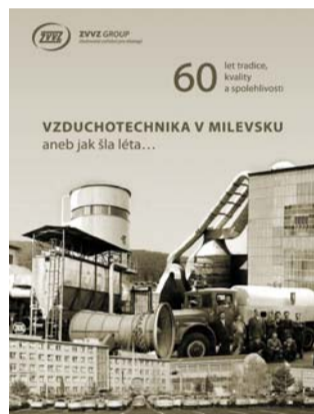

Pátrání v archivu vedlo ke Zlatému slavíkovi

Ředitel Karel Gott a zpěvák stejného jména. Pouhá náhoda, nebo je mezi oběma muži nějaká souvislost? Kdo se domnívá, že jde o příbuzné, hádá správně!

„Pamětníci tvrdí, že jde o otce slavného zpěváka. Na chodbě máme nástěnku s fotografiemi všech ředitelů a určitá podoba tam je. V archivu jsme o tom ale neobjevili ani zmínku,“ říká mi jeden ze zaměstnanců ZVVZ Milevska.

Že nejde o pouhou shodu jmen, potvrzují pamětníci, kteří si na otce budoucího nejznámějšího českého zpěváka do dnes vzpomínají. Jedním z nich je i Vladimír Sedláček, který Karlu Gottovi, který ZVVZ řídil v letech 1951 - 1952, dělal tajemníka.

„Pracoval jsem pro něj v té funkci ale jen krátce. Usoudil, že je to práce pro ženu a já šel na jiný post,“ poznamenal Sedláček.

„Byli jsme téměř sousedé. Naše děti si spolu stavěly kostky. Do Milevska přišel asi z ministerstva těžkého strojírenství. Do Prahy se po dvou letech zase vrátil. Tenkrát ještě nikdo netušil, že mu ze syna vyroste slavný zpěvák,“ řekl Sedláček. A jaký Gott senior vlastně byl? „Cílevědomý, věřil si, sportoval, dalo se s ním mluvit. Fabrika byla tenkrát hodně mladá,“ zavzpomínal Sedláček.

Vladka Hradská,
redaktorka deníku Blesk
(psáno pro Zpravodaj ZVVZ)

Při Dnu otevřených dveří si přišlo firmu prohlédnout na tisíc lidí

Ing. Jaromíra Rottenbergová

Milevsko

Den otevřených dveří, který po delší odmlce připravila v srpnu akciová společnost ZVVZ, se stal jedním z vrcholů oslav 60 let existence firmy. Její prostory si přišlo prohlédnout 1137 lidí, což předčilo všechna očekávání.

Ukázalo se tak, že obyvatelé Milevska a okolí současného života ZVVZ velmi zajímá. K vidění byla řada pracovišť - laser, výroba přepravníků, ohráňovací lisů, výroba vzduchotechnického potrubí, tryskače, lakovna, výroba Spiro potru-



Drobné občerstvení pro návštěvníky bylo připraveno na vrátnici

bí, stroj Tubosec, linka Redman, obráběcí centrum, výroba ventilátorů a rekonstruovaná lakovna na rozprašované nátěrové

hmoty. Zsvěcenými průvodci se stali zaměstnanci společnosti, kteří přítomným museli zodpovědět nespočet dotazů.



Pracoviště ohráňovacího lisu

Příjemným překvapením byly drobné suvenýry jako stojánky na tužky, přívěsky na klíče či otvíráky s logem ZVVZ, vznikající

cí přímo v provozech před očima přítomných a někdy i překvapených hostů. Pro děti byly připraveny balónky plněné heliem.

Personalisté připravují etický kodex

Milevsko

Jedním z nových prvků podnikové kultury ZVVZ GROUP se stane Kodex zaměstnance, který v současné době připravuje personální útvar. Nepůjde o nahrazení platných zákonů, ale o vymezení základních etických pravidel a hodnot, k nimž se sku-

pina ZVVZ hlásí a které vyznává vůči zaměstnancům, zákazníkům, dodavatelům, majitelům a veřejnosti.

Kodex klade důraz především na otevřenou komunikaci, zakazuje jakoukoliv diskriminaci, definuje střet zájmů, ochranu duševního vlastnictví, postupy při obchodním jednání a podobně. Grafickou stránku Kodexu

připravil marketingový útvar. Má podobu brožury, přičemž textovou část doplňují obrázky na dané téma. Plná verze Kodexu bude přístupná na webových stránkách, v prostorách závodu a zaměstnanci na vybraných pozicích ji obdrží proti podpisu. Ostatním bude k dispozici zkrácená verze. Dokument chceme uvést v život ještě do konce roku.



Slavnostní akci navštívila Livia Klausová

Zvíkovské Podhradí

První dáma České republiky, manželka prezidenta, Livia Klausová, se stala vzácným hostem společenského setkání s obchodními partnery ZVVZ GROUP, které se v srpnu uskutečnilo v Hotelu Zvíkov. Mezi téměř dvěma stovkami

přítomných byli rovněž zahraniční obchodní partneři, představitelé města Milevska nebo jihočeský senátor Pavel Eybert. Volný čas vyplnila hudební skupina B.A.M. (Bohemian Acoustic Music). Na snímku s Livií Klausovou generální ředitel Miloslav Mácha a Miloslav Šváb.

Šestnáct zaměstnanců ve firmě pracuje plných 40 let. Mezi nimi i J. Zelenka

Milevsko

Tenkrát v roce 1968 zažili nejen okupaci tehdejší Československa armádami Varšavské smlouvy, ale i rozhodování kam po škole či vyučení nastoupit. Tehdy se rozhodli pro ZVVZ - a dodnes těchto 16 zaměstnanců ve firmě působí. Tedy plných 40 let. Jsou to:

ZVVZ a.s.

Peterka František
účetní
Alexová Růžena
skladník
Kotalík Radim
svářeč
Petr Miroslav
strojní zámečnick
Kristián Zdeněk
provozní technik
Fürbacher Miroslav
obráběč kovů
Řehák Stanislav
operátor NC
Himl Václav
provozní elektrikář
Malík Josef
nástrojař
Zelenka Jaroslav
obráběč kovů
Himlová Vlasta
účetní
Líbenek Jaroslav
obchodník
Čapek Jiří
klempíř
Hejhal Jan
servisní pracovník

ZVVZ-Enven Engineering

Hanáček Antonín
montér
Petrová Helena
administrativní pracovnice

Počkejte, kolik je to let? Čtyřicet? Tak to jsem tady už čtyřicet let, protože prvního šestnácti jsem byl na obrobě, říká Jaroslav Zelenka, když se u něho stavím na bruslích. Vyučený soustružník tady brousí všechny nástroje, které je třeba, ale i frézy nebo soustružnické nože. Kdysi tady měl dal-



Obráběč kovů
Jaroslav Zelenka:

Měl jsem dobré mistry i cechmistry

Pamatuje doby, kdy se dělalo prakticky jen na sklad, protože pětileté plánování ani nic jiného neumožňovalo. To dnes je výroba mnohem rozmanitější, jak přicházejí různé zakázky. Pamatuje i doby, kdy do firmy jezdily plné autobusy na ranní i odpolední směnu z Bechyně i Písku. To dnes se hodně lidí raději svezou autem. Přestože se všechno během té doby změnilo, jedno Jaroslavu Zelenkovi zůstalo - místo, kam chodí do práce.

V ZVVZ dělal už jeho otec, a protože ho bavilo řemeslo, pro ZVVZ se vyučil. Nikdy vážně neuvažoval, že by z něho odešel.

„Nebylo potřeba někam utíkat. Kdyby se mi tu nelíbilo, šel bych jinam, ale na obrobě byla vždy dobrá parta. To je jedna z podmínek. Tou hlavní je ale

dobrá práce, která člověka baví. Pak vydrží na jednom místě i řadu let,“ povídá. „Měl jsem dobré směnové mistry i cechmistry. Vždy jsem s nimi vycházel. A co bych jiného hledal? Mně pak už baví jen zahrada a vinaření. To by byla asi jediná práce, za níž bych tu současnou vyměnil.“

To ale nechystá. Když bude přát zdraví a podmín-

ky, rád by vydržel do důchodu. Na ten má nárok zhruba za čtyři roky. „Fabrika se přes odbory o lidi celkem slušně stará. I když platově by si každý rád určitě polepšil. Finančně to tak slavné není, ale zase je dobré, že nepadla, že jsme se netrášili, že ji zítra zavřou. Věděli jsme, že nepadne, i když to propouštění, které před lety zažila, příjemné nebylo,“ říká muž, který je letos ve firmě už čtyřicet let.

Zeptali jsme se

Jaký je ZVVZ GROUP dodavatel?

Pohled zvenčí bývá zpravidla cenný. Proto jsme využili společenského setkání na Zvíkově a dvou přítomných manažerů jsme se zeptali: Jaký je ZVVZ GROUP vlastně dodavatel?



Otokar Tuček,
ředitel Elektráren Tušimice
a Pruněřov ze Skupiny ČEZ:

Bez přehánění, to je dobrý dodavatel. Jsou dlouho na místě, dokonale znají uhlí, které spalujeme. Každý se tváří, že umí všechno, ale ono to tak není. Vlastnosti popela, který zůstane po spálení, jsou zvláštní, a kdo to nezná, tak narazí. A ZVVZ narazilo v minulosti a dnes to projekčně umí. Jeho lidé vědí, jak má filtr vypadat a tlak na krátké dodávky - stodni na filtr a hotovo - je skutečně nvyvíčil.



Milan Filip - Bujnáček,
prezident Mi-Fi-Bu Skeleting
Košice, Slovensko:

ZVVZ byl první, kdo kdysi dodal elektrofiltry do vysokých pecí v Košicích, pak na Ukrajinu a v roce 2002 i do Ruské federace v době, kdy se tam mnohým nechtělo. Nyní už tam máme šest realizací a musím říct, že v tvrdé konkurenci, která v hutnictví a výrobě železa panuje, to je náš jediný partner pro dodávky elektrofiltrů a ventilátorů. A to mluví za všechno. Technické parametry jsou velmi dobré a i to nám pomáhá vítězit.

Ochranné známky jsou nejviditelnější tváří firmy

Ochranná známka je jakékoliv označení, jak uvádí zákon 441/2003 Sb., schopné grafického znázornění, pokud je toto označení způsobilé odlišit výrobky nebo služby jedné osoby od výrobků nebo služeb jiné osoby. Zatímco marketing používá obvykle termín značka, současná česká legislativa zná pouze pojem ochranná známka. Z toho vyplývá, že každá ochranná známka je značkou, ale značka je ochrannou známkou pouze tehdy, byla-li řádně zapsána do rejstříku ochranných známek. Totéž platí i pro logo, které je definováno jako název firmy, společnosti nebo organizace ve speciální výtvarné úpravě a které je uváděno na jejich výrobcích a propagačních materiálech.

Strukturu a systematiku známkové ochrany řeší především už zmíněný zákon. Ten ve svém prvním paragrafu definuje základní tezi následujícím způsobem: Ochrannou známkou může být jakékoliv označení schopné grafického znázornění, zejména slova, včetně osobních jmen, barvy, kresby, písmena, číslice, tvar výrobku nebo jeho obal, pokud je toto označení způsobilé odlišit výrobky nebo služby jedné osoby od výrobků nebo služeb jiné osoby.

K zápisu do rejstříku ochranných známek je způsobilé označení tehdy, pokud je graficky znázornitelné a má schopnost diferencovat výrobky nebo služby pocházející od různých osob.

Určitá označení, i kdyby splňovala vymezení daná zákonnou definicí, není možno zapsat. Důvody pro to mohou být v zásadě dva. První nazýváme jako

relativní překážky, které mohou nastat v průběhu vlastního přihlašování ochranné známky, kdy Úřad průmyslového vlastnictví zkoumá například záměnnost či shodnost označení a jiné kolize s dříve zapsanou ochrannou známkou. Překážky nastávají též na základě podání námitek oprávněných osob nebo připomínek kterékoliv osoby. Druhou příčinou odmítnutí pojmenovává legislativa jako absolutní překážky zápisné způsobilosti, resp. absolutní podmínky, k jejichž prověření dochází před zveřejněním přihlášky, a je zde analyzováno splnění předepsaných legislativních podmínek.

Na začátku je přihláška

Přihlášení resp. řízení o ochranné známce se zahajuje podáním přihlášky u zápisného úřadu, tedy v našem teritoriálním případě u ÚPV at již osobním pře-

dáním, zasláním poštou nebo elektronickou formou. To se může týkat pouze jedné ochranné známky a při doručení na ÚPV musí přihlášení obsahovat zákonem určené náležitosti. Přihlašovatelé vzniká podáním přihlášky právo přednosti, tzv. priorita na zápis ochranné známky před každým, kdo podá pozdější přihlášku shodné nebo obdobné povahy pro stejnou či podobné výrobky a služby. Je-li při podání přihlášky přihlašovatelem využíváno služeb patentového zástupce, musí se při úředních jednáních vykazovat plnou mocí.

Podle zákona pak následuje formální a věcný průzkum přihlášky, který provádí ÚPV. Do této činnosti spadá zkoumání, zda přihláška splňuje zákonem předepsané náležitosti pro podání, tedy např. správnost samotné přihlášky, informace o přihlašovatelé a údaje o ochranné

známce. Pokud nejsou vysloveny námitky, je přihláška zveřejněna ve Věstníku, vydávaném zpravidla jednou měsíčně ÚPV. Pokud ÚPV dospěje v průběhu řízení o přihlášce k závěru, že již neexistují žádné zákonné překážky, zapíše označení do rejstříku ochranných známek a vydá jejím majiteli osvědčení o jejím zápisu. Následně zveřejní zápis ve Věstníku. Účinky zápisu nastávají dnem zápisu do rejstříku.

Zápis platí deset let

Zápis známky platí deset let ode dne podání přihlášky a je možné jej prodloužit vždy na dalších deset let na žádost majitele. Ta musí být podána v průběhu posledního roku platnosti zápisu a je zpoplatněna podle počtu zapsaných tříd výrobků a služeb.

K ukončení její registrace v rejstříku může dojít několika následujícími způsoby. Především je to vzdání se práv ke známce, což se může uskutečnit písemným prohlášením vlastníka u ÚPV. To je platné od doručení a je neodvolatelné.

Následuje tzv. zrušení ochranné známky, ke kterému může dojít v řízení zahájeném na návrh třetí osoby nebo z důvodů, jež se objevily až po zápisu ochranné známky. Mezi ně lze

uvést např. združení (stala se výsledkem činnosti označením), klamání veřejnosti (s ohledem na povahu výrobku či služby), nebyla užívána (bezdůvodně po nepřetržitou dobu pěti let), prohlášením za neplatnou (zjištěním ÚPV v době zápisu i poté) a uplynutím doby platnosti.

Známkový smysl je možno v tomto ohledu rozčlenit do několika fází podle toho, kterou cílovou skupinu aktuálně řeší. V rovině první, spotřebitelské, se stává jakousi vizitkou, hrající při počátečním setkání důležitou odlišující roli, určující nejen první dojem, ale i to, jak si korporaci klient zařadí a zapamatuje. Druhý efekt, zaměstnanec, spočívá ve vytvoření sounáležitosti pracovníků ke společnosti, podpoře jejich loajality pro ni pracovat a dosažení určitého společenského postavení. Využití závěrečného, manažerského důsledku v sobě obsahuje jak výhody v podobě prestiže zvyšující zisky, tak i opatření spojená s důslednou ochranou průmyslových práv ze značky vyplývajících. Tato zjištěná data, následně v součtu, významně ovlivňují celou ekonomickou situaci společnosti.

Loga od roku 1949 dodnes



1949



1954



1954



1959



1959



2007

Historie začíná otiskem dlaně v pravěké jeskyni

Dějiny v oblasti označování jsou spojeny s raným vývojem člověka a jeho přirozeností. V první řadě se jedná o touhu po zdůraznění vlastnictví. Ať je to otisk dlaně pravěkého malíře zachycujícího mamuta na jeskynním masivu, či podpis středověkého umělce okrasným písmem u vyzdobené chrámové lodi kláštera. A v neposlední řadě také tag sprejem anonymního vandala pod nelegální graffiti.

V případě druhém jde o vyznačení individuality, kterým se může stát erbovní znak vymalovaný na štítě, cechovní znamení umístěné nad živnostenskou dílnu a logo prezentované na webových stránkách nadnárodní společnosti. Oba dva důvody jsou však velmi úzce propojeny.

Tuto myšlenku a načrtnutý vývoj lze podložit také výzkumy zveřejněnými Texaskou univer-

zitou v Austinu. Ta předkládá zmiňované dějiny rozdělené na několik základních etap, uspořádaných do následující časové řady. Počátek používání známek se začíná datovat kolem roku 5000 před naším letopočtem např. signaturami na hrnčičských výrobcích. Posouvá se přes období renesance ve dvacátém století a značky sdružujících se podnikatelů. Dále k průmyslové revoluci, kdy se

zavádí označování zboží pomocí pečeti nebo výrobních štítků. Časová osa se následně posouvá až do současnosti přes některé význačné milníky. Zde lze jmenovat konkrétní příklad z roku 1887, kdy byla první použita Coca-Cola jako ochranná známka pro léčivý posilující nápoj. Současnost je možno přisoudit celosvětově probíhající globalizaci v používání známkové ochrany.

Historická situace řešeného problému na území českých zemí kopíruje celosvětový vývoj s delšími či kratšími časovými odstupy. V porovnání s ostatními státy je minulost Česka v této oblasti velmi mladá.

Zrod práv k ochranným znám-

Stránku připravila:

Ing. Jaromíra Rottenbergová (s využitím práce Mgr. Ing. Václava Kupce „Ochranná známka v marketingu“. Autor je doktorandem katedry marketingové komunikace Univerzity sv. Cyrila a Metoděje v Trnavě a s použitím své práce ve Zpravodaji ZVVZ souhlasil)

kám a označením původu zboží byl u nás v druhé polovině dvacátého století dán vývojem v rámci Rakousko-uherské monarchie. Po vzniku Československé republiky v roce 1918 byly na území nového státu převzaty dříve platné rakouské právní předpisy, včetně právní úpravy práv na označení. Tato legislativa platila na teritoriu bývalého Československa až do roku 1952. Po změně politického systému v listopadu 1989 nastaly zásadní změny, a to i v přístupu ke společensko-ekonomickým otázkám, kdy se začalo s vytvářením tržního mechanismu v hospodářství.

Marketing je významnou součástí nejen výrobku, ale i firemní kultury

Známa, resp. značka představuje způsob identifikace výrobku s firmou. Umožňuje výrobku vystoupit z anonymity a učinit z něj něco neopakovatelného, originálního. Zobecňuje přitom dlouhodobé zkušenosti spotřebitelů s výrobkem a považuje se i za určité dědictví firmy.

Jedním z předpokladů fungování značky je doba používání. Z tohoto hlediska se dá považovat za hlavní, ale zdaleka ne jedině měřítko její úspěšnosti to, jak přešla do jazyka, nebo se dokonce stala obecným pojmenováním určitého produktu, tedy došlo k jejímu združení. Spotřebitelem je považována za významnou součást výrobku, která výrazně přispívá k jeho hodnotě. (Většina klientů vnímá flakon se značkovým parfémem jako vysoce kvalitní a drahý výrobek. Tentýž par-

fém v lahvičce bez označení by však byl považován za podstatně méně kvalitní i navzdory tomu, že vůně by byla identická.) Značková politika tak má velký význam a jen málo výrobků je dnes prodáváno, aniž by bylo signováno. Označení umožňuje identifikovat výrobky, které mají být zakoupeny, a vypovídají rovněž o kvalitě výrobků. Kupující díky nim vědí, že výrobky budou mít určité vlastnosti nebo doplňky, stálou užitnou hodnotu a kvalitu. Název se stává základem pro stanove-

ní zvláštní požadované kvality výrobku. Značka prodávajícího a ochranná známka představují právní ochranu užitných vlastností výrobku, který by jinak mohl být napodoben konkurenčí. Taková politika tak napomáhá prodávajícímu segmentovat trh a orientovat zákazníka na zboží nebo službu.

Již od samotných počátků vývoje marketingu byla značka vždy důležitá. Trvalé a dlouhodobé investování do ní a její image vedly ke vzniku známých značek, které přežily

bouře vyvolané změnami marketingového prostředí a staly se účinnými nástroji marketingové strategie. Později však tlak na dosahování co nejrychlejší návratnosti a změny v rovnováze sil mezi výrobci a obchodníky způsobily, že trvalé a dlouhodobé investice do značky přestaly být prioritou. Krátkodobé ziskové cíle se staly přinejmenším stejně důležité jako dlouhodobé investice do image a dobrého jména. Přesto však je hodnota značky v moderní marketingové komunikaci velmi uznávána stejně jako důležitost této komunikace při tvorbě a udržování hodnoty značky. Značka se stala významným pomocníkem strategického marketin-

gu a akcelerátorem dlouhodobé ziskovosti.

Typická národní ochranná známka se přihlašuje pro obchodní název a logo nějakého produktu či firmy. Proto je velmi populární cenově výhodná známka kombinovaná, kterou je chráněna celá značka včetně obrazového zpracování.

Nejčastější forma ochranné známky je forma slovní. Např. Škoda, Budweiser. Druhou nejčastější formou jsou loga. Logo (z řeckého logos = slovo, řeč, zákon, pojem) je označení organizace, společnosti, firmy nebo instituce ve speciálním grafickém provedení. Logo je uváděno na produktech této firmy, pomáhá tak identifikaci a tvoří povědomí o značce

(image-building). Logo je obrázek, který se časem stává symbolem spojeným se zbožím nebo službou.

Obchodní známka patří mezi intelektuální vlastnictví. Její hodnota může být obrovská. Často se stává, že firma kupuje jinou firmu pouze proto, že má zájem o vlastnictví jejich ochranných známek.

V roce 2006 byl žebříček deseti nejhodnotnějších ochranných známek na světě následující (v závorce je cena známky v miliardách dolarů): Coca-Cola (67), Microsoft (56,9), IBM (56,2), GE (48,9), Intel (32,3), Nokia (30,1), Toyota (27,9), Disney (27,8), McDonald's (27,5) a Mercedes-Benz (21,8).

Univerzita v Ontariu osadí aerodynamický tunel ventilátorem ZVVZ

Ing. Jaroslav Volf

■ Milevsko

V polovině srpna 2008 společnost ZVVZ obdržela kontrakt na dodávku a instalaci ventilátoru APH 4850 ve speciálním provedení do klimatizovaného aerodynamického tunelu v kanadské Univerzitě Ontariu. Získání zakázky znamená skutečný průlom mezi firmami, které dodávají ventilátory se špičkovými parametry pro tyto tunely.

To potvrzuje i účast naší společnosti v dalším výběrovém řízení na dodavatele dvou ven-

tilátorů pro aerodynamický tunel v další německé automobilce. Jak známo, v Německu jsme už uspěli s dodávkou ventilátoru pro aerodynamický tunel automobilky Audi.

Za pozornost stojí, že ZVVZ dokonce s vývojem lopatek z karbonových kompozitů stanovuje standard lopatek aplikovaných ve ventilátorech aerodynamických tunelů.

O výjimečnosti ventilátoru pro Univerzitu Ontariu svědčí i jeho parametry. Průměr oběžného kola 4850 mm, celková délka téměř 22 metrů, hmotnost včetně frekvenčně řízeného motoru

kolem 70 tun. Jeho konstrukce bude vystavena teplotám od -40°C do +60°C s relativní vlhkostí do 95 procent. Oběžné kolo bude muset být schopno dopravovat až 890 m³/sekundu. Novým požadavkem u tohoto projektu je hluková izolace přechodových dílů.

Velké nároky na realizační tým projektu klade také dodržení termínu dopravy do Kanady, který je smluvně stanoven na konec února 2009 a termínu dokončení montáže, zkoušek a předání zařízení do konce dubna, respektive konce září 2009.

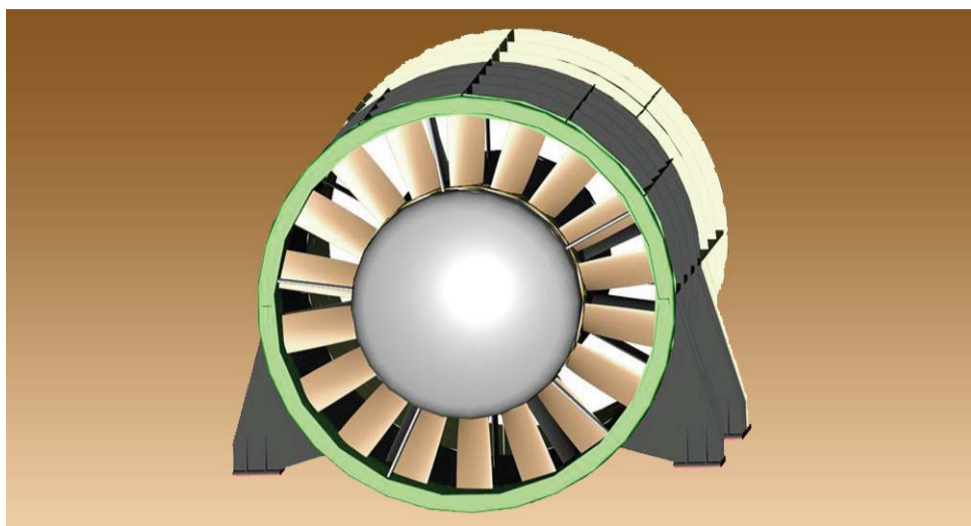

Vývoj nového typu přepravníku pro krmiva

Ve snaze o co nejširší pokrytí oblasti produktů pro mobilní pseudopravu, přichází divize Přepravníky s novou řadou celohliníkových komorových přepravníků NKX. Ty jsou primárně určeny pro transport granulovaných krmných směsí. Lze je však použít i pro další sypké nebo granulované materiály.

■ Milevsko

Hlavním znakem nové řady přepravníků je větší počet prostorově oddělených komor. Díky tomu lze najednou převážet víc různých druhů materiálů. To ocení zemědělci při zavážení chovných stanic pro hospodářská zvířata.

Prvním představitelem nové řady je sedmi komorový návěs NKA 46, který by měl jak počtem komor, tak i svým obje-

mem 46 m³, uspokojit požadavky většiny zákazníků.

V základním provedení se plnění návěsu provádí volným sypáním samostatnými průlezy pro každou komoru. Vyprazdňování materiálu je zajištěno pomocí tlakového vzduchu sběrným potrubím pod výsypkami. Ty jsou od potrubí odděleny pomocí pneumaticky ovládaných klapek, takže je možné vyprázdnit každou komoru zvlášť.



V současnosti už byla zahájena výroba prototypu, na kterém by, po schválení tlakové nádoby a obdržení homologačních osvědčení, měly začít prv-

ní funkční zkoušky. Ty se plánují na konec roku a následně začne výroba první série podle objednávky zahraničního zákazníka.

Nové vertikální obráběcí centrum posílí výrobu

■ Milevsko

Výrobní kapacity divize Výroba výrazně posílí nové vertikální obráběcí centrum MCFV 2080 společnosti Tajmac - ZPS Zlín a.s. To divize využije při obrábění dílů ventilátorů, vnitřních částí elektrofiltrů, prvků pseudopravy

a částečně i při kooperační výrobě. V zásadě jde o prostou obnovu stávajícího obráběcího centra, které už je po osmi letech provozu poruchové.

Harmonogram předpokládá, že nové obráběcí centrum bude osazeno a oživeno během letošního prosince. Současně s těmito pra-

cemi probíhá i příprava lidí, kteří budou toto moderní zařízení obsluhovat. „Součástí jejich odborné přípravy je rovněž školení přímo ve zlínském závodě Tajmacu-ZPS,“ uvedl vedoucí úseku TOHN Ing. Luboš Bolek.

Do koncepce rozvoje obrovny a údržby zařízení patří i generál-

ní oprava vřeteníku horizontální vyvrtávačky WHN 13 NC, která se uskuteční na přelomu letošního a příštího roku a vyjde na zhruba 1,5 miliónů korun. Dodavatelem těchto prací bude společnost Retos Varnsdorf s.r.o. Stroj proto bude od 24. 11. 2008 do 28. 2. 2009 mimo provoz.

Potrubí pro elektrárnu Belchatow v Polsku

V závěru loňského roku získala divize Výroba velkou zakázku na dodávku potrubí pro firmu Alstom Power Boilers Stuttgart. Potrubí je určeno pro elektrárnu Belchatow v Polsku, kde se v současné době staví nový tepelný energetický blok o výkonu 858 MW.

Tomáš Rottenberg, DiS.

Jedná se o výrobu a dodávku kruhového potrubí o průměru 4200 mm. Jeho celková hmotnost přesahuje 750 tun. Potrubí se dodává dělené a jednotlivé díly se sestavují na stavbě.

Dodávka je rozdělena na dvě části - potrubí pro trasu od úrovně 20 metrů do 80 metrů je již vyrobeno a v současné době se expeduje. Potrubí pod úrovní 20 metrů se začne vyrábět koncem letošního roku.

Jako opce k tomuto obchodnímu případu byla uplatněna i montáž dodávaného zařízení a během jednání o této zakázce byly požadavky zákazníka rozšířeny na montáž dalších částí, které navazují na dodávku

ZVVZ a.s. Montáž zajišťují pracovníci útvaru realizace staveb ZVVZ Enven Engineering, a.s.



Potrubí pro elektrárnu Belchatow

Samotné práce v Belchatowě byly zahájeny ve druhé polovině srpna. Během tohoto měsíce začala také expedice prvních dodávek.

Převážná část montážních prací spadá do roku 2009, kdy se ve čtvrtém čtvrtletí předpokládá dokončení celé akce.

Současně s její realizací divize Výroba ZVVZ a.s. spolupracuje

i na dalších obchodních případech s firmou Alstom - jedná se opět o dodávky podobných dílů pro výstavbu dalších energetických bloků v tuzemsku i v zahraničí. Úspěšné zvládnutí celé akce přitom vytváří předpoklady pro další možnou spolupráci v oboru a tedy i pro další růst a expanzi divize Výroba ZVVZ a.s.

Nejlepší z divize Výroba

Divize Výroba pokračuje ve vyhlašování svých nejlepších pracovníků za každé čtvrtletí. V tom letošním druhém, se jimi stali:

Finální výroba

Josef Kolář, stř. 2340
Tomáš Slivka, stř. 2312
Jindřich Mareš, stř. 2312
Václav Morava, stř. 2332
Jaroslav Malý, stř. 2362

Technická příprava výroby

Václav Čunát, stř. 2373

Třískové obrábění

a hospodaření náradím
Jaroslav Smrt, stř. 2371
Josef Tatoušek, stř. 2351

MTZ a sklady

Květuše Hadáčková, stř. 2345

Obchod a plán

Magda Kotrbová, stř. 2305

Parametry stroje Tubosec



Tubosec představuje pozoruhodný stroj, na němž bylo konvenční obrábění nahrazeno plazmovým pálením. To s sebou zároveň přineslo i nezanedbatelné ekonomické výhody - vyšší kvalitu, rychlejší časy a tím i nižší náklady

- pálicí stroj rovného potrubí o průměru 60 mm - 1 400 mm
- síla materiálu při rovném řezu až 12 mm
- max. délka řezání 3 100 mm
- pálení segmentů na kolena a rozbočky pro tvarové potrubí
- pálení průniku jak v ose, tak i mimo osu
- pálení krajů potrubí
- pálení otvorů od průměru 21 mm - 1 400 mm (kulatých, oválných a hranatých)
- pálení pod úkosem ± 30°
- pálení hranolů na délku 60 x 60 mm až 150 x 150 mm
- pálení otvorů do hranolů o rozměru 60 x 60 mm až 1 400 x 1 400 mm - max. šířka

- otvoru 150 mm, max. délka otvoru 3 100 mm (kulatých, oválných a hranatých)
- pálení materiálů AKV, hliník, železo

Příprava na rok 2009:

Nový zdroj:
Plasma HYPERTHERM HPR 130 s manuální plynovou konzolou

- Kapacita výrobního řezání (prořezávání) - síla oceli - 16 mm
- Maximální kapacita prořezu - síla oceli - 25 mm
- Maximální kapacita řezání - síla oceli - 38 mm

Jiří Anderle, ředitel ZVVZ-UA hovoří o budování nové ukrajinské firmy a říká:

Konkurence má před námi náskok, který musíme zkrátit

Padesátiletý Jiří Anderle, ředitel ukrajinské společnosti ZVVZ-UA, východní trhy dobře zná. Rodák z Českých Budějovic totiž do bývalého sovětského bloku vyvážel po roce 1990 technologické celky a suroviny. Po roce 1998 se pak kvůli dobrým výsledkům zaměřil i na západní trhy, působil v USA, odkud se vydal do Ruska řídit problémovou továrnu. Jako TOP manažer tam pracoval pět let. Pak si dopřál kratší oddech - a nastoupil do ZVVZ-Enven Engineering, a.s.

Jít pracovat na Ukrajinu byl váš záměr, nebo jste se k tomu dostal, jak se říká, jako slepý k houslím, tedy shodou okolností?

Byl to záměr. Od známých jsem věděl, že Ukrajina je pro manažerský život snazší než Rusko a je bližší naší české mentalitě. Navíc je ekonomicky zhruba sedm let za Ruskem. Tedy nabízí i víc možností. Věděl jsem, že je vhodná doba pro očistu ovzduší, že se na ni vydělují peníze, a proto jsem napsal do firmy ZVVZ-Enven Engineering - a podařilo se.

Vám se do Ruska už nechtělo?
Prožil jsem tam pět let a bylo mi jasné, že nechci-li být jako

Rusové, dál už tam být nemohu. Rusové totiž velmi těžko přijímají jiný názor než svůj. Ve čtyřiceti pěti letech jsem se dozvěděl, že vymysleli počítač, parní stroj, radio a telefon. Nebylo jednoduché žít a pracovat v zemi, která žije v přesvědčení, že je vždy ve všem nejlepší a neustále se o tom ujišťuje. Tak jsem si dal pauzu, během níž se ukázalo, že jsou i jiné ruské hovořící země.

Co vám dosavadní měsíce v nové funkci ukázaly?

Potvrdilo se, že Ukrajina je „rozdělená“ země, kde ti z východu pomlouvají ty ze západu a naopak. A také, že zde firma ZVVZ-Enven Engineering

má hodně konkurence, která tu před námi získala časový náskok, což je ta nejhorší varianta náskoku. Teď ho budu zkracovat a zároveň stavět dlouhou trať. Na kvalitu se tady zatím moc nekouká, tu málokdo skutečně chápe a jen někdo vyžaduje.

Čemu věnujete nejvíc času?

Ukládání úkolů a jejich kontrole. Co si nepohlídáte, to tady nemáte. Lidi nejsou moc důslední a nemají vytrvalost. Chybí konkovky. Hodně času proto věnuji vysvětlování. Naši spolupracovníci totiž lépe splní úkol, když se mají čeho chytit, a když vědí jaký smysl má.

Jak se vůbec rozjždí nová firma v zemi, která by se ráda zapojila do evropských struktur, ale která se ještě vypořádává s návyky z dob, kdy byla součástí Sovětského svazu?

S množstvím překážek a pomalu. Celý měsíc třeba trvalo otevření účtu v bance. Byrokracie je neuvěřitelně rozbujelá na všech stupních včetně obyčejné samoobsluhy, kde při placení platební kartou musíte prodávče ukázat průkaz totožnosti.



Čistota ovzduší je v řadě ukrajinských měst problematická. Stát i firmy proto usilují o její zlepšení a stále víc do této oblasti investují. To je příležitost i pro ZVVZ-Enven Engineering. „Máme tu ale hodně konkurenci,“ upozorňuje Jiří Anderle.

Zhruba dvacet procent pracovní doby proto věnujeme byrokratickému balastu. To stojí peníze a čas. Na druhé straně ale nejsme tak stroze vázání k předpisům jako v západní Evropě. Má to své výhody.

Můžete popsat odlišnosti v jednání se zákazníky?

Člověk musí být trpělivý a neměl by mluvit příliš zpřímá. Zpočátku to chce chodit kolem tématu a vyčkávat. Hledat body sblížení. Pokud nejsou, jedná se hůře. Pokud jsou, mohou

se začít otvírat karty. Tady je to o tom, kdo z koho, takže člověk by měl spíše nedůvěřovat tomu, co se říká. Ale nakonec se ukáže, že lidé jsou otevření a většinou čestní. Trochu složitější je jednání se skupinou. Ukrajinci se totiž dobře dohodnou ve dvou, třech lidech. Jak je jich víc, začne se projevoval různorodost zájmů, osobní prospěch, určitá zatvrzelost. Potom se jedná velmi dlouho.

Co vás ještě čeká do konce roku?
Přestěhovat se do nové kan-

celáře, přetáhnout pár odborníků od konkurence a stabilizovat kolektiv ze současných 15 na zhruba 20 lidí. A také naučit spolupracovníky víc bojovat za zakázky a víc času trávit „v terénu“.

Jak trávíte volný čas?

Hlavně sportem za městem v přírodě. Ale ekologie je v Dněpropetrovsku dost špatná. Na žádné továrny, a že jich tady je, včetně ocelárny vedle centra, není odličováč. Tím je Dněpropetrovsk specifický na celé Ukrajině. Vzduch, voda, ulice, všechno je znečištěné tak, že si to Evropan nedokáže představit. Ani v přírodě to není lepší. Všude skládky odpadků a zbytky po piknicích, kterým se zde říká šašliky. Nicméně pohyb mimo město, třeba i mezi odpadky, je jedinou možností, jak si uchovat zdraví a pracovní výkonnost.

Už víte, kde budete o Vánocích?

Na rodné Šumavě. Už se těším na čistý vzduch.

Děkujeme za rozhovor.

Za necelé dva roky jsme udělali kus práce

Speciální vydání Veletržních novin přineslo rozhovor s Ing. Miloslavem Švábem, generálním ředitelem ZVVZ-Enven Engineering. Vzhledem k tomu, že šlo o zvláštní vydání, přinášíme z něho podstatné myšlenky.

Ohlédnutí za loňským rokem

Nic snadného to nebylo. Tvořili jsme úplně novou společnost, která se ze 30 rozšířila na 250 lidí. S tím souvisela řada změn. Musela se vytvořit zcela nová organizační struktura, organizační a pracovní směrnice, protože „jedeme“ na směrnice ISO, které nám popisují veškeré oblasti činnosti. Nakupovala se výpočetní technika a nastavoval se a implementoval nový firemní informační systém. K běžné obchodně inženýrské činnosti přibýly i montáže. Přitom jsme měli i poměrně vysoký úkol vytvořit 61 milionů korun hrubého zisku. Do toho se řešily vztahy mezi námi a ZVVZ a.s., od něhož jsme začínali nakupovat výrobou i služby. Takže nic snadné-

ho, Už proto, že tohle všechno přinášelo obrovskou změnu do myšlení lidí.

Co se nepovedlo

Určitě se najdou problémy a stále je co řešit, protože není vše ideální. Byl jsem však skeptičtější, ale jdeme skutečně poměrně rychle dopředu. I když některé lidi nepředěláte a oni v práci ještě nejsou nastaveni podle mých představ. Klíčové je, že se dnes lidé v rámci ZVVZ GROUP sžili, že zmizela zbytečná rivalita mezi „velkou“ a „malou“ firmou, že se podařilo nastavit výkonnost. Třeba ukazatele rentability, produktivity i zisku jsme loni překročili. Myslím, že náš vznik pomohl i mateřské firmě ZVVZ, protože jsme do skupiny přinesli

konkurenční prvek. Automaticky totiž u ní dodávky nenakupujeme, ale poptáváme jako všude jinde.



Čemu věnujeme letošní rok

Děláme třeba revizi všech norem, dál pilujeme organizaci, abychom její chod ještě zefektivnili a zproduktivnili. Nastavili jsme nové normy na režijní náklady, controlling zakázkové činnosti a tak umíme přesně popsat všechny náklady a máme pod kontrolou režii a náklady firmy a rentabilitu jednotlivých zakázek. To je základ pro dobrý podnikatelský plán, od něhož se pak všechno odvíjí.

O nových výzvách

Letos se povedlo založit společný podnik na Ukrajině. Musíme ale dál zlepšovat chod společné-

ho podniku v Moskvě a budovat zastoupení v dalších zemích.

Spokojenost s byznysem

Není to špatné, ale stále vidím, kde jsou rezervy... Český trh je poměrně omezený, a proto musíme do zahraničí. Razantněji chceme vstoupit do segmentu, jakým je odsiřování, které dříve ZVVZ již začínalo. V Evropě, a především pak na východ od nás, nastává velký boom v jaderné i klasické energetice. Pro nás jsou velkou příležitostí dodávky pro stavbu jaderných elektráren. Také rozvoj klasické energetiky a zpřisňující se emisní limity pro nás vytvářejí velkou příležitost. Otevírá se ale i západní Evropa a to všechno jsou výzvy, které musíme podpořit kvalitní technickou, obchodní a personální aktivitou. Dali jsme si úkol, že se staneme evropskou firmou - a jsme na dobré cestě. To mě těší. I když je jasné, že v technice i obchodě jsou rezervy. Hlavně ty lidské.

Vzduchotechnika pro Schwan Cosmetics CR

Jednou z dalších realizací jsou vzduchotechnická zařízení pro firmu Schwan Cosmetics CR, která má výrobní závod v Českém Krumlově.

Milan Šťastný
projekce ZVVZ-Enven Engineering

■ Milevsko

Vzduchotechnická zařízení se projektovala pro oblast, které musejí být z hygienických důvodů nebo z důvodů podmínek výroby bezpodmínečně větrány nebo odvětrávány. Jde o nucené větrání místností bez oken nebo vnitřních prostorů, odvod zápachů, odvod škodlivin a prachu kvůli ochraně osob, odvod tepla kvůli vysokým teplotám zátěží, dodržování stálých

podmínek v místnostech pro výrobní proces a dodatečný přívod vzduchu jako náhrady za vzduch odváděný z výroby. Přirozeně se větrají a odvětrávají oblasti plazzy v prvním podlaží, chodby a vstupní prostory v dolních podlažích, s k l a d o - vé prostory a prodej. Všechna zařízení spouští a jejich výkon reguluje systém MaR. Ve většině případů se jedná o kombinované klima-jednotky pro přívod a odvod vzduchu, s ohřevem příváděného vzduchu se zpětným využitím tepla pomocí rotačního výměníku.



Soutěž pro zaměstnance o trička z limitované série vydané k 60. výročí ZVVZ



1. Kdy firma ZVVZ oslavila 60. výročí?

- a) 28.8.2008
b) 29.8.2008
c) 30.8.2008

2. Jakým způsobem se firma ZVVZ nepresentovala vzhledem k oslavám 60. výročí?

- a) dnem otevřených dveří
b) sponzorstvím posvícení v Milevsku
c) mimořádným dnem volna

3. Na jaký koncert firma věnovala lístky v rámci Milevských slavností?

- a) Čechomor
b) Žlutý pes
c) Eva a Vašek

4. Která divize má nejvíce zaměstnanců?

- a) divize Přepravníky
b) divize Klimatizace
c) divize Výroba

5. Jaký sport ZVVZ sponzoruje?

- a) kuličky
b) basketbal
c) stolní tenis

Jméno: Telefon:

Podrobnosti k soutěži naleznete na následující straně.

Basketbalistky ZVVZ USK chtějí letos bojovat o titul

Česko už 13 let nezná v basketbalové lize žen jiného mistra než Brno. Letos by ho rády ale vystřídaly basketbalistky ZVVZ USK Praha. Jasno bude nejspíše 3. května 2009.

■ Praha

„Nemůžeme mít menší cíl než se s Brnem poprat o titul. Věřím, že finále bude letos dramatičtější,“ říká klubový manažer Marek Kučera. ZVVZ USK totiž před sezónou svůj kádr výrazně posílilo. Hlavním trumfem je americká hvězda Swin Cashová, dvojnásobná vítězka zámořské soutěže WNBA. Dalšími novými zahraničními hráčkami jsou Evanthia Malsiová z Řecka, chorvatská pivotka Sonja Kiretaová a Ivanka Matičová ze Srbska. „První dvě jednoznačně po-

tvrzují, že jsou hráčkami par excellence. V Evropě patří ke špičce a dokazují to i v přípravě,“ chválí Kučera. „Ivanka ještě top formu nemá, ale dostane se do ní. Vždyť první důležitý zápas nás čeká až 15. října.“

Tým je start v dalším ročníku Euroligy, v níž klub opět startuje. Tentokrát si premiéru odvede na hřišti francouzského Hainaut. Zatímco v domácí soutěži se od ZVVZ USK kromě soubojů s Brnem čekají jen střelecké hody, evropská soutěž bude mnohem náročnější. Cíl však je stejný jako loni - postup ze skupiny.



Už s americkou rozehrávačkou Lindsay Whalen, která přiletěla z USA, nastoupily basketbalistky ZVVZ USK ve 3. kole Ženské basketbalové ligy proti Karlovým Varům. Po vyrovnané první čtvrtině dostaly zápas poměrně rychle pod svou kontrolu a nakonec zvítězily přesně o 40 bodů poměrem 96:56.

Českou Ženskou basketbalovou ligu letos hraje opět deset klubů. Snahou svazu je dostat

nejvyšší soutěž i do míst, kde se špičkový basketbal neprovozuje. Svaz proto vyslal žá-

dost ke klubům, jestli by nesehrály jedno utkání mimo svoji domovskou arénu.

Tip na výlet

Rozhledna Velký Kamýk

Na většině map sice rozhledna Velký Kamýk nenajdete, značení se také spíše nedostává, ale jde o nejpůsobivější rozhlednu v blízkosti Písku. Rozhledna z roku 2002 byla dlouho nepřístupná.

Věž je vysoká 65 metrů, ve výšce 31 metrů je vyhlídková plošina. Schody i plošina mají „roštové“ provedení a po celou dobu vidíte až na zem.



Máte-li proto strach z výšek, návštěva se nedoporučuje.

Výhled ale stojí za to: na severu se rýsuje Křešický vrch s věží, na severovýchodě spatříte Koňský vrch s rozhlednou a na jihovýchodě si lze všimnout Jaderné elektrárny Temelín.

K rozhledně se dostanete z Velkých Nepodřic, kde se držte „levé ruky“ a projedte obec až téměř na konec. Orientačním bodem může být malý rybník. Dostanete se na úzkou cestu mezi domy, kterou vyjedete nahoru. Na konci je pak prašná cesta, kde lze nechat auto a pěšky se vydat k rozhledně.

Ta je přístupná celoročně, pokud to počasí dovolí. Bude-li zamčeno, klíče si můžete vyzvednout v předposledním domě před výstupem v popisném čísle 22. Vstup je zdarma.

(Podle www.tipynavylet.cz)

Nová hokejová sezóna začala pozvolna nabírat dech

■ Milevsko

Hokejová sezóna 2008/09 už začíná nabírat tempo. Nejvíce odehraných střetnutí má za sebou „A“ tým HC ZVVZ Milevsko ve II. lize. Ten byl po čtyřech kolech na 4. místě v dvacetičlenné tabulce. Vstup do soutěže se hráčům reprezentujícím generálního sponzora ZVVZ GROUP povedl, když v prvních třech zápasech naplno bodovali. Bylo to o to cennější, že hned dvakrát dokázali vyhrát na ledě soupeřů. Byť to vždy bylo jen o gól. I doma v zápase s Litoměřicemi roz-

hodli až 6 vteřin před koncem...

První zaváhání přišlo ve 4. kole, kdy HC ZVVZ nestačilo doma na rivala z Tábora.

Začaly i soutěže mládežnických týmů HC ZVVZ. Zatím nejvíce zápasu odehráli starší a mladší žáci v žákovské lize. Zatímco ale těm starším se nedaří, když se pro zranění potýkají i s nedostatkem hráčů, mladší žáci začali na vítězné vlně.

Úspěšný start mají za sebou i junioři, kteří hrají Krajský přebor. Na řadu pak přišli hokejisté 5. tříd a v listopadu se dočkají mistrovských bojů i nejmladší hokejisté z 2. a 3. tříd.



Hokejistům ZVVZ Milevsko se vstup do nové sezóny vydařil.

Fotbalisté FC ZVVZ odmítli hrát v divizi „druhé housle“

Po pětileté přestávce se letos fotbalisté FC ZVVZ vrátili na divizní trávníky a zatím si v celostátní soutěži vedou nad očekávání. V polovině podzimní části se usadili v klidném středu tabulky. „Závěrečné vylosování máme opravdu těžké, a kdybychom nasbírali dohromady dvacet bodů, byl bych maximálně spokojený,“ krotí v rozhovoru přehnaný optimismus před závěrečnými šesti koly zkušený trenér Jaroslav Vavroch.

■ Milevsko

Při pohledu do tabulky vás musí zahřát u srdce. Sedmá příčka, kdo by to čekal?

V téhle chvíli jsme s umístěním spokojeni, mužstvo podává své vrcholové výkony. Vydařilo se nám i letní posílení kádru o mladé a perspektivní hráče. Náš odchovanec Suchan se vrátil z Příbrami, z Dynama ČB

tu máme Nohavu. Oba podávají velmi dobré výkony. Z Tábora přišel devatenáctiletý Vavřina, který byl zraněný, ale jeho čas jistě přijde.

Je vůbec něco, co vás trápí?

V současné době asi nejvíce travnatá plocha na hlavním hřišti, za níž se musí platit skoro třikrát víc než vloni. Jinak jsme ale zatím maximál-

ně spokojeni s umístěním a věřím, že se vedení klubu podaří zajistit ještě větší spolupráci s městem a že náš hlavní sponzor ZVVZ, který se o nás stará řadu let, nám pomůže tak, abychom mohli soutěž slušně dohrát a udrželi jsme ji. Divize je v Jihočeském kraji už jen v Třeboni, Strakonících a Prachaticích. Jsem moc rád, že mezi ně patří i Milevsko.

Divize ale táhne. Návštěvy se rapidně zvedly.

Mile nás to překvapilo. Po letech v krajském přeboru jsou diváci zřejmě zvědaví na jiné soupeře a nutno dodat, že i na jiný fotbal jaký vyšší soutěž nabízí. Divize má svoji kvalitu. Hrají v ní ekonomicky silné kluby. To u nás třeba potvrdila pražská Admira, která se ještě v průběhu podzimu posílila. K tomu patří i kvalitní stadiony, které jsou k vidění vesměs u všech týmů.

Zatím máte za sebou dvě jihočeská derby a obě jste úspěšně zvládli. Vyhráli jste jak ve Stra-

konicích, tak doma s Třeboní. Čím to?

Naši hráči se chtěli vytáhnout, dokázat, že nezapomněli hrát fotbal. Možná, že v tom sehrálo roli i podcenění ze strany soupeřů. Třeba Třeboň jsem viděl týden před naším vzájemným zápasem s Admirou a podala výborný výkon. Až jsem měl z toho utkání obavy. Ale kluci bojovali naplno, dali do hry srdíčko a odměnou jim bylo zasloužené vítězství 2:0.

Počítám, že s postupem do divize se zvýšila i tréninková závažnost hráčů. Jak ji snášíte?

Hlavně s časem je problém. Třeba před nedělními domácími zápasy jsem měl v plánu ještě předzápasové tréninky v sobotu, ale vyšlo mi to jen ve dvou případech. Je to škoda, ale hráči jsou už takhle časově zaneprázdněni. Někteří studují, jiní jsou pracovně, jak se říká, po světě. Jinak absolvujeme v týdnu tři tréninky. Dobrým kladem je kvalitní letní příprava, ze které jsme v úvodu těžili, ale je jasné, že v závěru podzimu budou síly ubývat.

Michal Průcha,

www.jihoceskyfotbal.cz

speciálně pro Zpravodaj ZVVZ

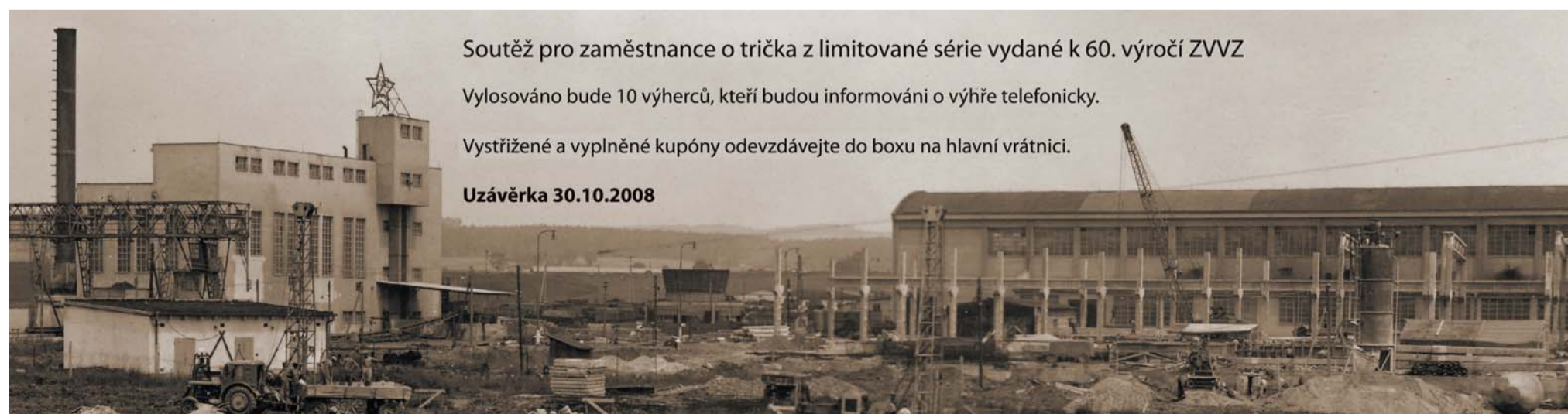

Soutěž pro zaměstnance o trička z limitované série vydané k 60. výročí ZVVZ

Vylosováno bude 10 výherců, kteří budou informováni o výhře telefonicky.

Vystřižené a vyplněné kupóny odevzdávejte do boxu na hlavní vřátnici.

Uzávěrka 30.10.2008